

**ТАБЛИЧКИ ПРЯМОУГОЛЬНЫЕ ДЛЯ МАШИН
И ПРИБОРОВ**

Размеры

Rectangular plates for machines
and devices. Dimensions

**ГОСТ
12971-67***

Утвержден Комитетом стандартов, мер и измерительных приборов при Совете Министров СССР 23 мая 1967 г. Срок введения установлен

с 01.01.69

1. Размеры табличек должны соответствовать указанным на чертеже и в таблице настоящего стандарта.

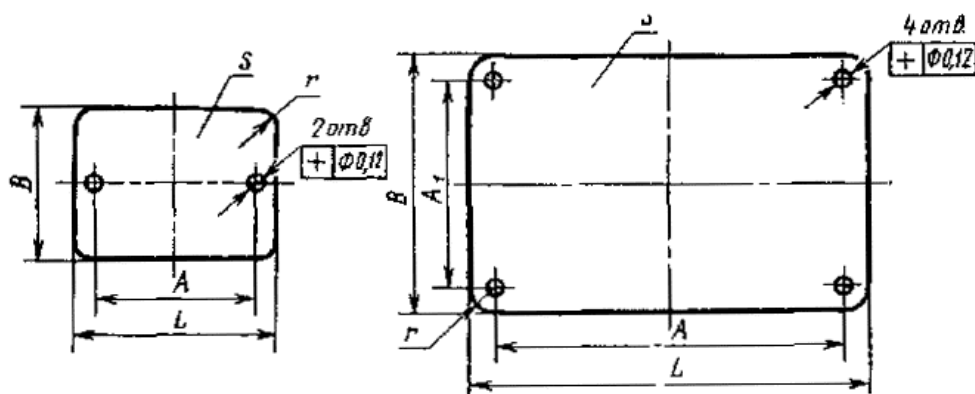

Размеры, мм

L (пред. откл. по $h14$)	B (пред. откл. по $h14$)	A	A_1	s	r	d (пред. откл. по $H14$)	Число отверстий	Масса 1000 шт. стальных табличек в кг
16	6,3	10	-	0,8	2,5	2,4	2	0,555
	8							0,756
	10							0,957
	12							1,16
20	6,3	14						0,706
	8							0,957
	10							1,21
	12							1,46
25	16	18						1,96
	6,3							0,894
	8							1,21
	10							1,52
	12							1,84
32	16	25						2,46
	(18)							2,78
	6,3							1,16
	8		1,56					
	10		1,96					
	12		2,36					
40	16	30	3,17					
	(18)		3,57					
	20		3,97					
	8		1,96					

<i>L</i> (пред. откл. по <i>h14</i>)	<i>B</i> (пред. откл. по <i>h14</i>)	<i>A</i>	<i>A</i> ₁	<i>s</i>	<i>r</i>	<i>d</i> (пред. откл. по <i>H14</i>)	Число отверстий	Масса 1000 шт. стальных табличек в кг
	10							2,46
	12							2,97
	16							3,97
	(18)							4,47
	20							4,98
	25							6,23
50	8	40	-	0,8	2,5	2,4	2	2,46
	10							3,09
	12							3,72
	16							4,98
	(18)							5,60
	20							6,23
	25							7,80
	32				22		5,0	4
63	8	53	-	0,8	2,5	2,4	2	2,97
	10							3,72
	12							4,47
	16							5,98
	(18)							6,74
	20		7,49					
	25		9,37					
	32		22		5,0		4	11,96
	(36)		26					14,22
	40		30					14,98
50	40	18,75						
(71)	8	63			2,5		2	3,52
	10							4,40
	12							5,28
	16							7,03
	(18)							7,91
	20							8,79
(71)	25	63			2,5		2	10,99
	32							22
	(36)				26		16,71	
	40				30		17,58	
	50				40		21,98	
80	8	71	-	0,8	2,5	2,4	2	3,97
	10							4,98
	12							5,98
	16							7,99
	(18)							9,90
	20							10,00
	25							12,51
	32							22
	(36)		26		19,00			
	40		30		20,00			
	50		40		25,03			
	63		53		30,05			
	100		10		90		-	
12		7,49						
16		10,00						
(18)		11,26						
20		12,51						
25		15,65						

<i>L</i> (пред. откл. по <i>h14</i>)	<i>B</i> (пред. откл. по <i>h14</i>)	<i>A</i>	<i>A₁</i>	<i>s</i>	<i>r</i>	<i>d</i> (пред. откл. по <i>H14</i>)	Число отверстий	Масса 1000 шт. стальных табличек в кг						
	32		22		5,0		4	20,00						
	(36)		26					23,77						
100	40	90	30		5,0	3,4	4	25,03						
	50		40					31,31						
	63		53					37,59						
	80		71					50,01						
	10		115					-	0,8	2,5	2	7,80		
	12	9,37												
	16	12,51												
	(18)	14,08												
	20	15,65												
	25	19,58												
	32	22			1,0		5,0					4	25,03	
	(36)												26	29,74
	40												30	31,31
	50												40	39,16
	63		53					47,01						
	80	71	62,57											
	100	90	97,84											
(140)	16	130	-	0,8	2,5	3,4	2	14,07						
	20							17,58						
	25							21,98						
	32							22		1,0	5,0	4	28,13	
	(36)												26	31,65
	40				30		35,17							
	50				40		43,96							
	63				53		52,75							
					80		71	70,34						
					100		90	109,9						
160	12	150	-	0,8	2,5	3,4	2	12,01						
	16							16,03						
	(18)							18,04						
	20							20,05						
	25							25,07						
	32							22		1,0	5,0	4	32,06	
	(36)				26		36,17							
	40				30		40,10							
	50				40		50,15							
	63				53		60,19							
	80				71		80,38							
					100		90	125,3						
	125	115	156,7											
200	12	190	-	0,8	2,5	3,4	2	15,02						
	16							20,05						
	(18)							22,56						
	20							25,07						
	25							31,35						
	32							22		1,0	5,0	4	40,10	
	(36)				26		45,22							
	40				30		50,15							
	50				40		62,71							
	63				53		75,27							
	80				71		100,25							
					100		90	156,7						

L (пред. откл. по $h14$)	B (пред. откл. по $h14$)	A	A_1	s	r	d (пред. откл. по $H14$)	Число отверстий	Масса 1000 шт. стальных табличек в кг							
	125		115					196,0							
	(140)		130					219,5							
	(160)		150					250,9							
250	(18)	240	-	0,8	2,5	3,4	2	28,21							
	20							31,35							
	25							39,20							
	32							50,15							
	(36)							56,52							
	40							62,71							
	50							78,41							
	63							94,11							
	80							125,4							
	100							196,0							
	125							245,0							
	(140)							274,5							
	160							313,7							
	200							588,3							
	(280)							(140)	270	130	1,0	5,0	3,4	4	307,4
								200		190	1,5				659,0
320	63	310	53	0,8	8,0	5,5	4	120,5							
	80		70					160,5							
	100		90					250,9							
	125		1,0	115				313,7							
	(140)			130				351,4							
	160			150				401,8							
	200		1,5	190				753,2							
	250			234				940,9							
	320			304				1205							
400	200	384	184	1,5	8,0	5,5	4	940,9							
	250		234					1176							
	320		304					1506							
	400		384					1883							
500	320	484	304					1883							
	400		384					2354							

Примечания:

1. Размеры табличек, заключенные в скобки, по возможности не применять.
2. Допускается применять другие размеры, если использование стандартной таблички требует изменения конструкции изделия, совмещена с передней панелью прибора, или она является художественно-декоративным оформлением изделия.
3. Размеры s приведены для табличек из стали. Для табличек из других материалов - размеры s устанавливаются по согласованию с заказчиком.
4. Допускается изготовление табличек без радиусов закругления r .
5. По согласованию с заказчиком допускается изготовление табличек без отверстий, а также с увеличенным диаметром отверстий.

Пример условного обозначения прямоугольной таблички длиной $L = 50$ мм, шириной $B = 16$ мм:

Табличка 50×16 ГОСТ 12971-67

(Измененная редакция, Изм. № 1, 2).

2. Технические требования - по ГОСТ 12969-67.